

برای شکل زیر که نقشه سوار شده یک موتور شعاعی را نشان می دهد ابتدا قطعات آن را در محیط پارت ترسیم نمایید و سپس نقشه دو بعدی اجزا آن را ترسیم نمایید.



Figure 1 The Radial Engine assembly



Figure 2 The exploded view of the assembly

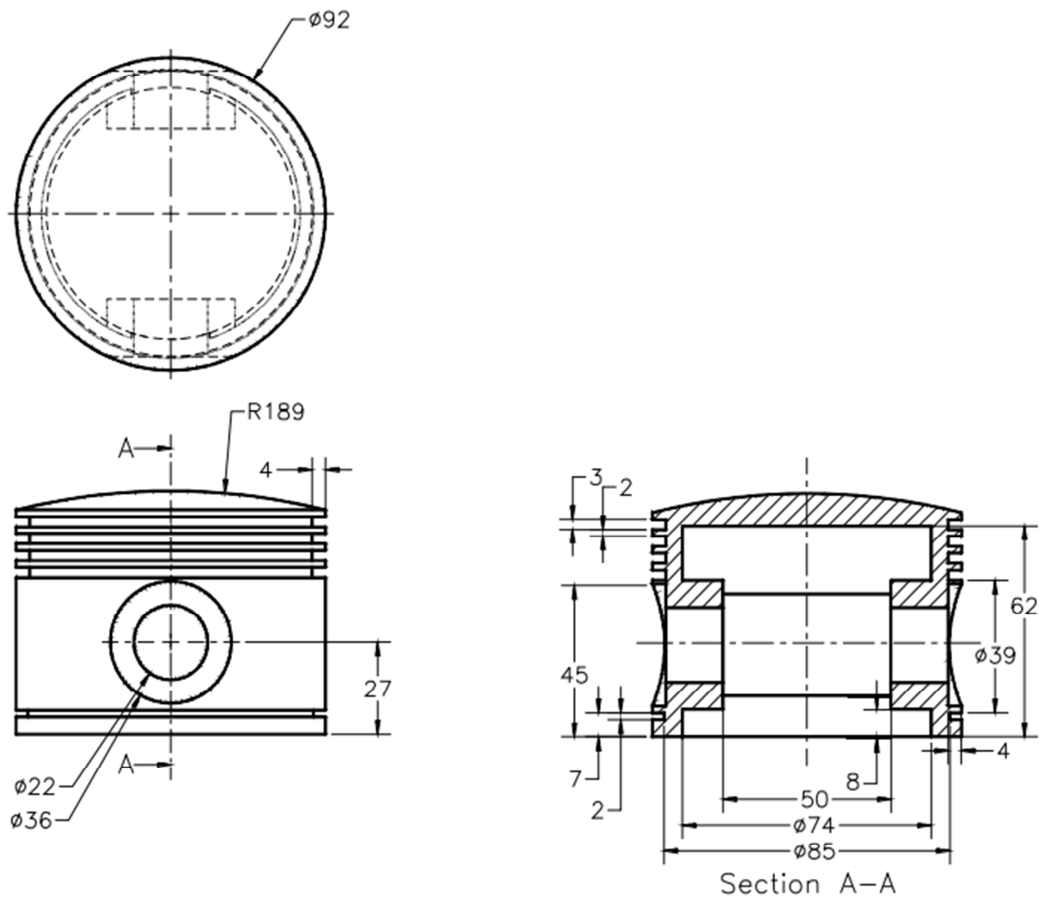
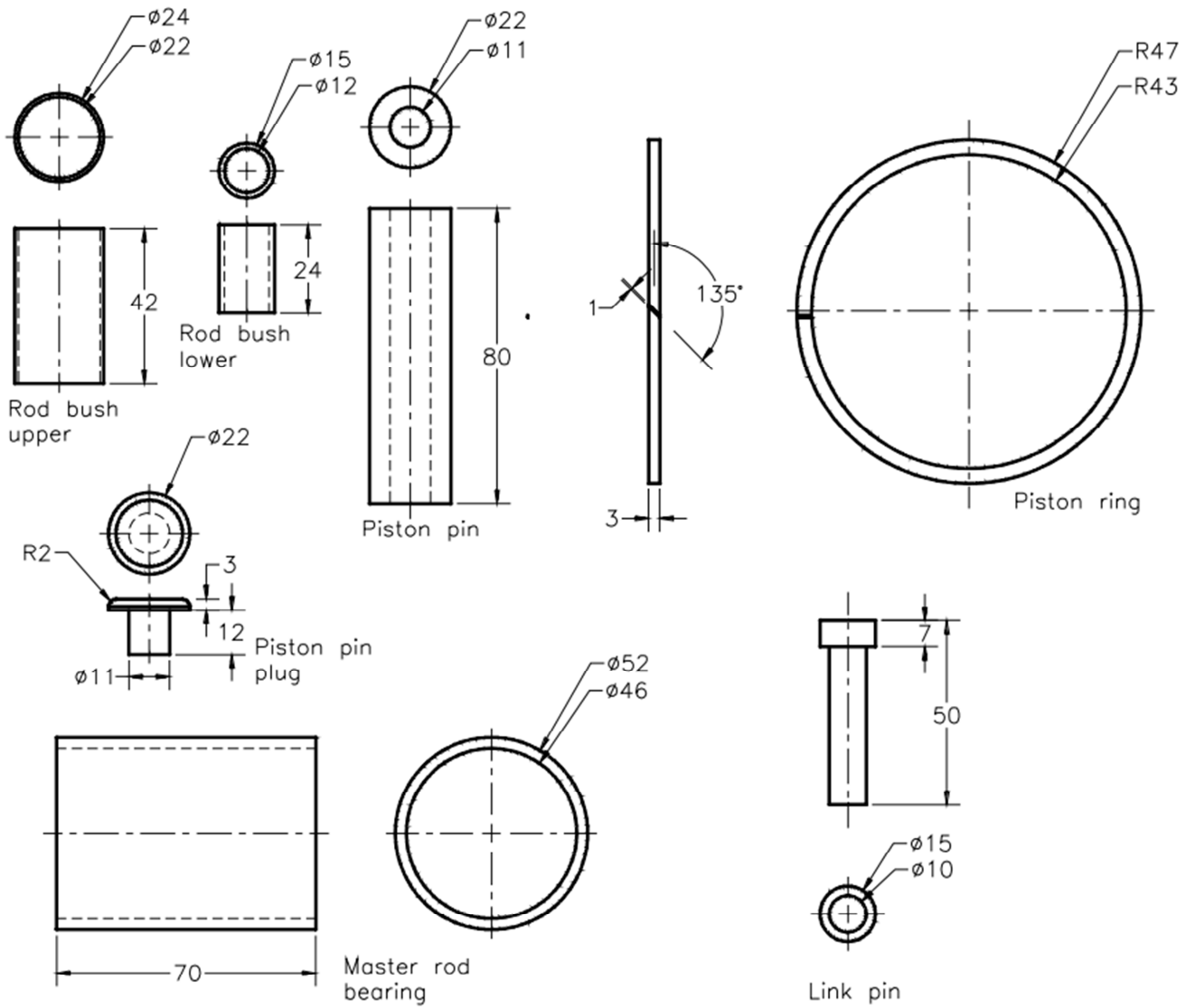

Figure 3 Views and dimensions of the Piston





**Figure 6** Views and dimensions of the Rod Bush Upper, Rod Bush Lower, Piston Pin Plug, Piston Pin, Piston Rings, and Master Rod Bearing